

KLIMATECHNIK

40 neue Produkte



Foto: Denso

Der Kompressorlieferant und Klimatechnikspezialist Denso macht seine Originaltechnologien regelmäßig für den Aftermarket zugänglich. Seit Juli sind 40

neue Kompressoren erhältlich, die u. a. die Marken Audi, Citroën, Honda, Land Rover, Mazda, Mercedes-Benz, Nissan, Peugeot, Toyota und Volkswagen bedienen. Die Neuen decken, so der Hersteller, 959 TecDoc-Fahrzeugtypen ab, was einem Marktvolumen von 740.000 zugelassenen Fahrzeugen in Deutschland, Österreich und der Schweiz entspreche und damit den Werkstätten weiteres Geschäftspotenzial eröffne. Alle Teile werden streng nach OE-Spezifikation hergestellt und bieten laut Denso höchste Zuverlässigkeit für die Wartung und Reparatur von Klimaanlagen. asp |

Denso Automotive Deutschland GmbH
www.denso-am.de

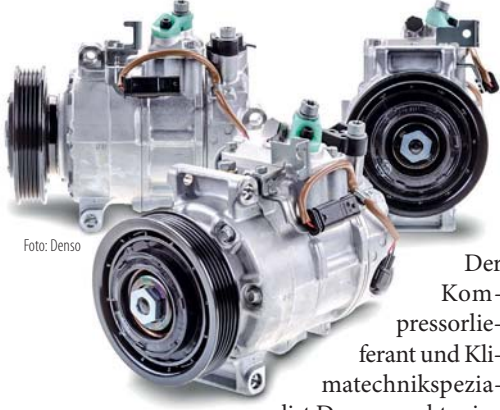
SENSOREN

EGTS-Kabellängen vereinheitlicht

Sensorikspezialist NGK Spark Plug Europe harmonisiert die Kabellängen von Abgastemperatursonden (EGTS). Damit, so der Hersteller, profitierten Vertriebs Händler, Großhändler und Handwerksbetriebe von einer größeren Fahrzeugabdeckung, einer einfacheren Lagerhaltung und einer kürzeren Umschlagsdauer. Bisher waren identische Abgastemperatursonden der Sensormarke NTK Vehicle Electronics in mehreren verschiedenen Kabellängen mit jeweils eigener Teilenummer erhältlich. Jetzt wird jede Sonde mit einer einheitlichen, für alle relevan-



Foto: NGK

ten Anwendungsbereiche geeigneten Kabellänge ausgeliefert. asp |

NGK Spark Plug Europe GmbH
www.ngkntk.com

BELEUCHTUNG

Lichttechnologie für freien Markt



Foto: Valeo

Valeo liefert die Fernlichttechnologie MatrixBeam in den freien Ersatzteilmarkt. Die mit Audi eingeführte, digitale blendfreie Lösung besteht aus LED-Segmenten, die jeweils von einem unabhängigen Chip

angesteuert werden. Verdunkelte Bereiche werden durch Löschen eines oder mehrerer LED-Chips erreicht, wobei die maximale Lichtleistung im gesamten nicht-verdeckten Bereich aufrechterhalten wird. asp |

Valeo
www.valeoservice.de

www.autoservicepraxis.de



Radar- und Kamerakalibrierung der neuesten Generation

Fahrzeugspezifische Tafeln mit Schnellverschluss

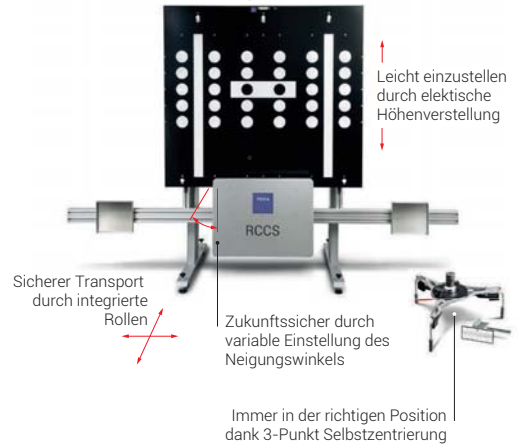

www.texadeutschland.com

HEIZUNG

Zuverlässige Wärme

Effizientere Heizleistung bei kompakter Bauweise – das verspricht Eberspächer in Bezug auf die dritte Generation seiner Hydronic-Wasserheizung. Mit ihrer Leistungsbandbreite von 1,3 bis zu 5 Kilowatt, so der Hersteller, eignen sich die Hydronic S3 Economy und die Hydronic S3 Commercial für Fahrzeuge vom Pkw bis hin zum Schwerlast-Lkw. Die Hydronic S3 Economy in der Variante „CAN/Schaltplus“ löst die bisherige Variante „CAN/LIN“ ab und lässt sich neben dem CAN-Kommunikationsprotokoll nun auch über Schaltplus ansteuern. Dies ermöglicht die Kompatibilität zu allen Bedienelementen,

die dieses Signal ausgeben. Interessant für Lkw und Baustellenfahrzeuge ist die Powervariante der Hydronic S3 Commercial mit 5,6 Kilowatt Heizleistung und automatischer Höhenanpassungsfunktion auf bis zu 3.000 Meter. Ab Herbst ist die neue Version von EasyStart Web zum Einschalten verfügbar – bequem per Smartphone, Smartwatch und jedem anderen internetfähigen Endgerät.



Eberspächer Gruppe GmbH & Co. KG
www.eberspaecher.com



MOTORENÖL

Neues Öl schützt Motor vor Hitze

Das vollsynthetische Motorenöl Syntium 5000 DM 5W-30 wurde eigens entwickelt, um Motoren vor Überhitzung zu schützen. Mit der CoolTech-Technologie ist es speziell für Fahrzeuge mit Abgasnachbehandlungssystemen gedacht, die unter extremer Belastung fahren. Durch die Mid-SAPS-Technologie ist es umweltfreundlich, bietet eine optimale Stabilität auch gegen Oxidation und hilft Sprit zu sparen. Die Wärmeleitung der Syntium CoolTech-Technologie bietet im Einzelnen drei Vorteile: Es schützt Motorenteile

vor Verschleiß und Schäden durch Hitze, wodurch ein Motorschaden verhindert wird. Es schützt das Öl vor Oxidation bei hohen Temperaturen, was seine Verdickung verzögert und optimale Schmierung der Motorteile garantiert. Und die Technologie bekämpft die schädliche Ansammlung von Ablagerungen unter extremen Bedingungen und hält somit eine optimale Motorleistung aufrecht.

Petronas Lubricants Deutschland GmbH
www.pli-petronas.com

THERMOMANAGEMENT

Neues Wasserpumpen-Kit

Der Wasserpumpenspezialist Saleri präsentiert ein neues Wasserpumpen-Distributionskit für den Aftermarket. Das so genannte Superkit beinhaltet eine SIL-Wasserpumpe, Zahnriemen führender OE-Lieferanten, Spannelemente und Umlenkrollen in Premiumqualität sowie Zubehör- und Einbauanleitungen für einen optimalen Austausch im Antriebsystem des Fahrzeugs. Marco Pinnacoli, Aftermarket Sales Director bei Saleri:

„Die Premiumwasserpumpe ist für das Kit ebenso wichtig wie Premiumriemen und Premiumkomponenten. Mit einem Superkit sind Sie daher stets auf der sicheren Seite.“ Wasserpumpen der Marke SIL werden nach den höchsten technischen und qualitativen Standards hergestellt und entsprechen dem Original.

Industrie Saleri Italo S.p.A.
www.saleri.com

